

ИНСТРУКЦИИ ЗА УПОТРЕБА

Детска Дигитална Камера CoolCam

КОМПОНЕНТИ

Камера

USB Кабел

Стикери

Гривна

Връзка за врата



ТЕХНИЧЕСКИ СПЕЦИФИКАЦИИ

- Формат на изображение: JPEG
- Формат на видео: AVI
- Резолюция на видео:
1280 × 720/ 640 × 480/ 320 × 240
- HD 720p видео
- Поддържа TF карти памет (до 32 GB)
- Захранвана от 3x AAA батерии
- Размер на дисплея: < 2"

Бележка: Моля поставете 3x AAA батерии и TF карта памет (до 32 GB) за да използвате камерата.

НАСТРОЙКА И УПОТРЕБА

1. Поставете батериите

За да поставите батериите плъзнете надолу капака от дясната страна на камерата и поставете 3 AAA батерии на правилната страна.

2. Поставете TF картата в слота в долната част на камерата. Уверете се, че сте поставили правилно картата.

Форматирайте TF картата при първоначална употреба. Натиснете бутона OK, след това бутона Right за да влезете в Началното меню. Изберете опцията форматиране, като натискате бутоните Up и Down, след това натиснете OK два пъти за да изберете опцията Yes. Картата памет ще бъде автоматично форматирана. Бележка: Всички данни на картата ще бъдат изтрети.

3. ВКЛ/ИЗКЛ

Натиснете и задръжте Power бутона  и камерата ще се включи.

Натиснете Power бутона когато камерата е включена за да я изключите.

Когато камерата не е активна за повече от 1 минута тя ще се изключи автоматично. Може да настроите времето на 1, 3 или 5 минути. За да настроите времето за автоматично изключване натиснете OK бутона, след това Right бутона за да влезете в Настройките. Изберете опцията Power Save и направете необходимите промени.

4. Избор на начина на записване.

По подразбиране, камерата е настроена да записва видео. За да изберете желаня начин на записване, натиснете бутона left.

Чрез натискането на бутона Left Вие ще може да изберете един от следните начина:

Видео (по подразбиране) – заснема видеоклипове.

Камера – заснема изображения (снимки)

Възпроизвеждане – пускане на клипове или снимки.

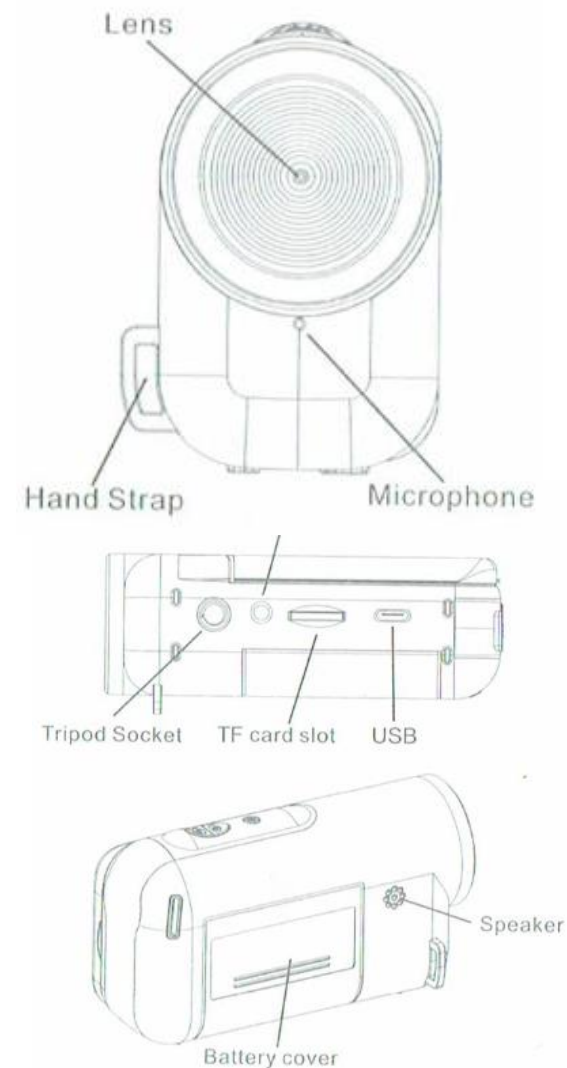

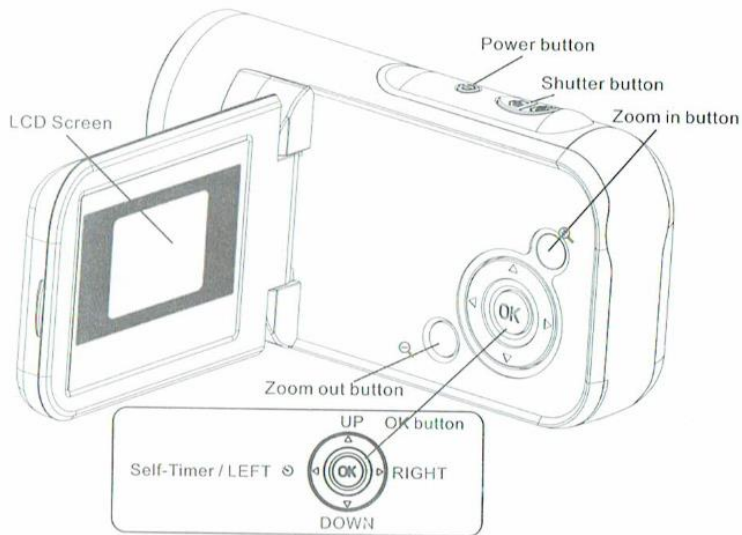

5. Настройка на дата и час, както и други настройки

В режим видео натиснете OK и след това Right за да влезете в Менюто с настройки. Натиснете Up и Down за да отидете до опциите за час и дата. Натиснете OK за да промените Часа и Датата. Използвайте Up и Down бутоните за да увеличите или намалите стойността и Left и Right бутоните за да преминавате през различните опции. Натиснете OK за да потвърдите и след това отново натиснете OK за да излезете от настройките.

За да промените другите настройки моля вижте инструкциите по-горе. (стъпка 5.)

ЗАПИС НА ВИДЕО

Отворете LCD екрана.

Включете устройството чрез натискане на бутона Power за 3 секунди.

Натиснете бутона Shutter за да започнете да записвате.

За да спрете да записвате натиснете отново Shutter бутона.

(Камерата спира да записва автоматично след като картата памет е пълна.)

Приближавайте и Отдалечавайте по време на запис чрез натискане на бутоните Zoom In и Zoom Out.

РЕЖИМ КАМЕРА

Натиснете и задръжте Power бутона за да включите устройството.

Натиснете бутона Left за да включите режим Камера.

Натиснете бутона Shutter за да снимате.

РЕЖИМ ВЪЗПРОИЗВЕЖДАНЕ

Натиснете и задръжте Power бутона за да включите устройството.

Натиснете два пъти бутона Left за да изберете режим Възпроизвеждане.

Можете да преминете през снимките или видеата чрез натискане на бутоните Up и Down.

Възпроизведе записано видео

Изберете желаният видео файл. Натиснете бутона Shutter за да възпроизведете видеото. Натиснете отново бутона Shutter за да спрете видеото.

Чрез натискането на Zoom In и Zoom Out бутоните, Вие можете да увеличите и намалите изображението / видеото.

ВАЖНО

- Не използвайте този продукт в близост до вода или запалими субстанции, с мокри ръце или в контакт с вода
- Почистете устройството със суха кърпа
- Не използвайте абразивни продукти за употреба
- Не заливайте с течност
- Ако не използвате устройството дълго време премахнете батериите
- Съхранявайте на сухо, чисто място
- Моля спазвайте разпореденията за Опазване на околната среда и Изхвърлянето на отпадъци

Гаранция

Гаранцията е валидна 12 месеца и Вие може да я потърсите от продавача (нас). Можете да се свържете с нас като натиснете върху нашето лого в дъното на този документ за да подадете гаранционно искане чрез имейл. Изпратете номера на поръчката и датата на покупката.